



CLASSICO

Profilo in MDF idrofugo progettato per realizzare uno spazio perimetrale al muro nel controsoffitto in cartongesso.

Profilé en MDF hydrofuge conçu pour réaliser un espace périmétrique au mur dans le faux plafond en placoplâtre.



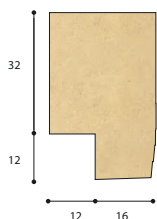

misure in mm
mesures en mm

Cod. id1212 (lung. ml 1,85)
Pezzi per confezione 8
Confezione ml 14,80
Kg per confezione 12,60
Cod. id1212 (Long. ml 1,85)
Pièces par lot 8
Lot ml 14,80
Kg par lot 12,60

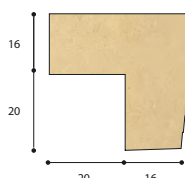

misure in mm
mesures en mm

Cod. id2020 (lung. ml 1,85)
Pezzi per confezione 8
Confezione ml 14,80
Kg per confezione 10,40
Cod. id2020 (Long. ml 1,85)
Pièces par lot 8
Lot ml 14,80
Kg par lot 10,40

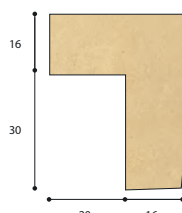

misure in mm
mesures en mm

Cod. id2030 (lung. ml 1,85)
Pezzi per confezione 8
Confezione ml 14,80
Kg per confezione 12,20
Cod. id2030 (Long. ml 1,85)
Pièces par lot 8
Lot ml 14,80
Kg par lot 12,20

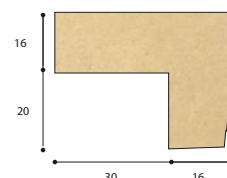

misure in mm
mesures en mm

Cod. id3020 (lung. ml 1,85)
Pezzi per confezione 8
Confezione ml 14,80
Kg per confezione 12,20
Cod. id3020 (Long. ml 1,85)
Pièces par lot 8
Lot ml 14,80
Kg par lot 12,20

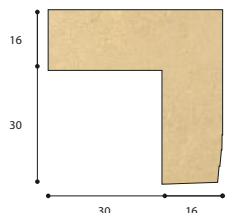

misure in mm
mesures en mm

Cod. id3030 (lung. ml 1,85)
Pezzi per confezione 8
Confezione ml 14,80
Kg per confezione 14,00
Cod. id3030 (Long. ml 1,85)
Pièces par lot 8
Lot ml 14,80
Kg par lot 14,00

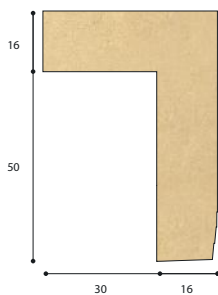

misure in mm
mesures en mm

Cod. id3050 (lung. ml 1,85)
Pezzi per confezione 8
Confezione ml 14,80
Kg per confezione 17,60
Cod. id3050 (Long. ml 1,85)
Pièces par lot 8
Lot ml 14,80
Kg par lot 17,60

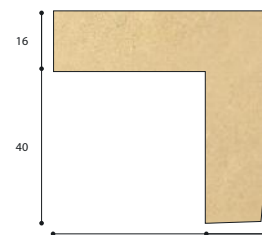

misure in mm
mesures en mm

Cod. id4040 (lung. ml 1,85)
Pezzi per confezione 8
Confezione ml 14,80
Kg per confezione 17,40
Cod. id4040 (Long. ml 1,85)
Pièces par lot 8
Lot ml 14,80
Kg par lot 17,40

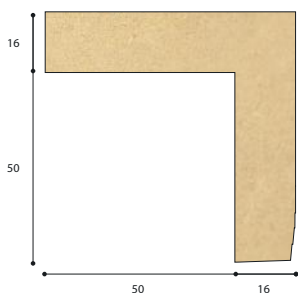

misure in mm
mesures en mm

Cod. id5050 (lung. ml 1,85)
Pezzi per confezione 8
Confezione ml 14,80
Kg per confezione 20,50
Cod. id5050 (Long. ml 1,85)
Pièces par lot 8
Lot ml 14,80
Kg par lot 20,50

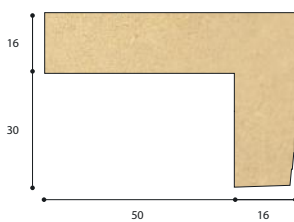

misure in mm
mesures en mm

Cod. id5030 (lung. ml 1,85)
Pezzi per confezione 8
Confezione ml 14,80
Kg per confezione 17,60
Cod. id5030 (Long. ml 1,85)
Pièces par lot 8
Lot ml 14,80
Kg par lot 17,60

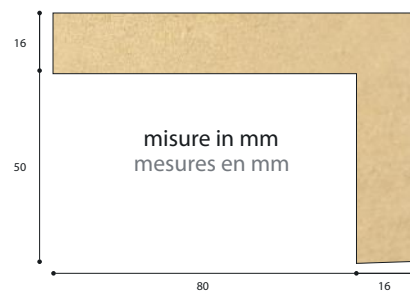

misure in mm
mesures en mm

Cod. id8050 (lung. ml 1,85)
Pezzi per confezione 8
Confezione ml 14,80
Kg per confezione 27,00
Cod. id8050 (Long. ml 1,85)
Pièces par lot 8
Lot ml 14,80
Kg par lot 27,00

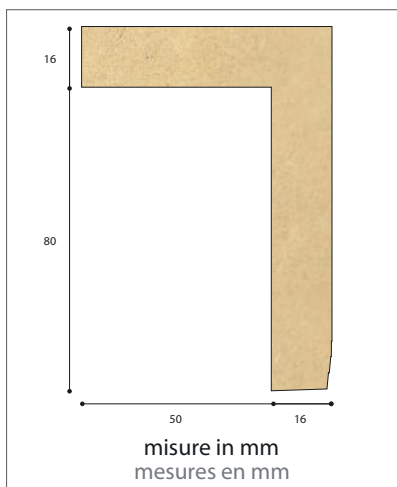

Cod. id5080 (lung. ml 1,85)
Pezzi per confezione 8
Confezione ml 14,80
Kg per confezione 27,00
Cod. id5080 (Long. ml 1,85)
Pièces par lot 8
Lot ml 14,80
Kg par lot 27,00

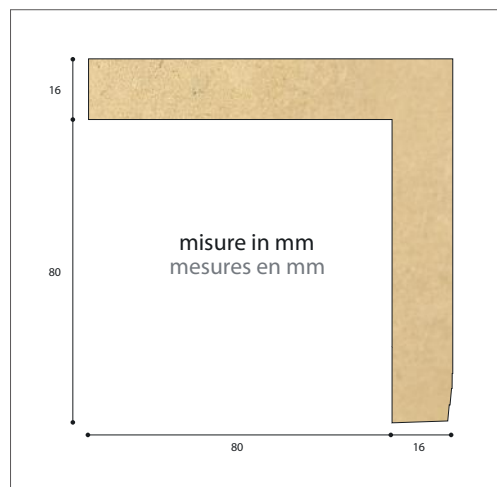

Cod. id8080 (lung. ml 1,85)
Pezzi per confezione 8
Confezione ml 14,80
Kg per confezione 16,80
Cod. id8080 (Long. ml 1,85)
Pièces par lot 8
Lot ml 14,80
Kg par lot 16,80

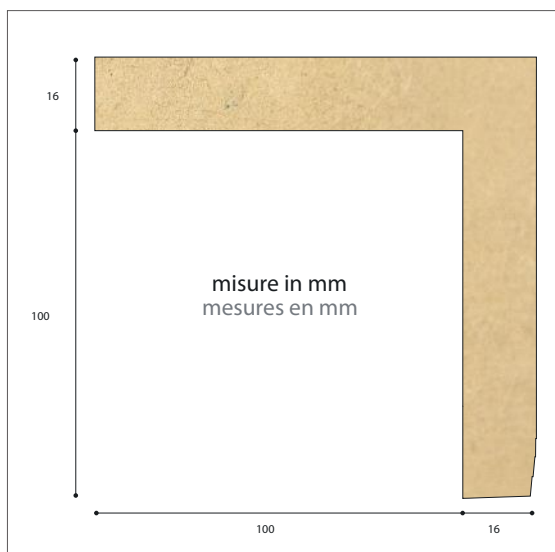

Cod. id100100 (lung. ml 1,85)
Pezzi per confezione 4
Confezione ml 7,40
Kg per confezione 20,20
Cod. id8050 (Long. ml 1,85)
Pièces par lot 7
Lot ml 7,40
Kg par lot 20,20

CLASSICO FM100

Opzione fresatura per alloggiare il dissipatore, applicabile a tutti gli articoli del CLASSICO escluso cod. id1212

Option fraissage pour loger le dissipateur, applicable à tous les articles du CLASSICO exclu cod. id1212

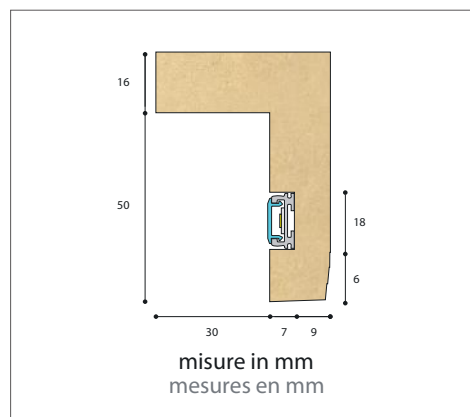

Cod. fresfm100class (lung. ml 1,85)
--

▼ IMPORTANTE ! IMPORTANT!

Supporto in alluminio per LED massimo **14,4 W / ml**, progettato per garantire la temperatura del LED al di sotto dei 40°C in un ambiente con temperatura non superiori ai 20 °C.

Support en aluminium pour LED **21 W/ml** maximum, conçu pour garantir la température de la LED en dessous de 40 °C dans un environnement dont la température ne dépasse pas 20 °C.

Tutta la linea è rifinita con un fondo monocomponente all'acqua di colore bianco nella parte interna.

Toute la ligne est peaufinée avec un fond monocomposant à l'eau de couleur blanche à l'intérieur.

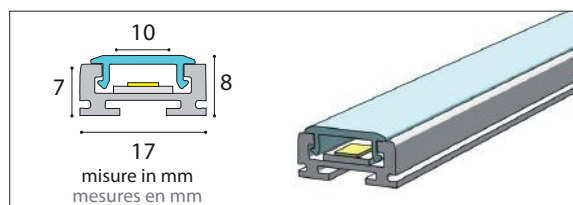

Accessorio LINEA CLASSICA Accessoire LINEA CLASSICA

Dissipatore di calore per led in alluminio con copertura opale diffondente
Dissipateur pour led en aluminium avec couvercle opale diffusant

Cod. dissipl17185 (lung. ml 1,85)	Cod. dissipl17185 (Long. ml 1,85)
Pezzi per confezione 8	Pièces par lot 8
Confezione ml 14,80	Lot ml 14,80
Kg. per confezione 1,80	Kg par lot 1,80

Possibilità di richiesta profilo personalizzato fuori standard.
Possibilité de demande de profilé personnalisé hors standard.

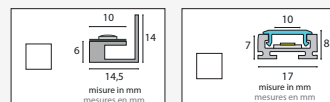

CLASSICO

INSERIRE MISURE / INSÉRER LES MESURES

Lunghezza / Longueur 1850 mm

A _____ mm

B _____ mm

C _____ mm

D _____ mm

E _____ mm

F _____ mm

INDICARE QUANTITÀ / INDICATE QUANTITY

Pezzi / Pieces _____

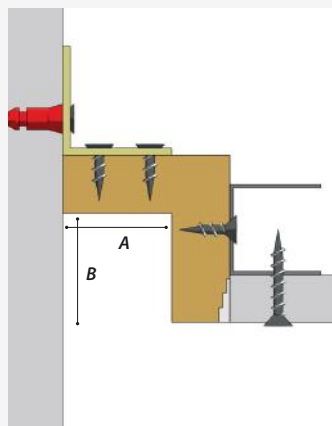

CLASSICO FM 100

INSERIRE MISURE / INSÉRER LES MESURES

Lunghezza / Longueur 1850 mm

A _____ mm

B _____ mm

C ≥ 6 mm

D _____ mm

E _____ mm

F _____ mm

INDICARE QUANTITÀ / INDICATE QUANTITY

Pezzi / Pieces _____

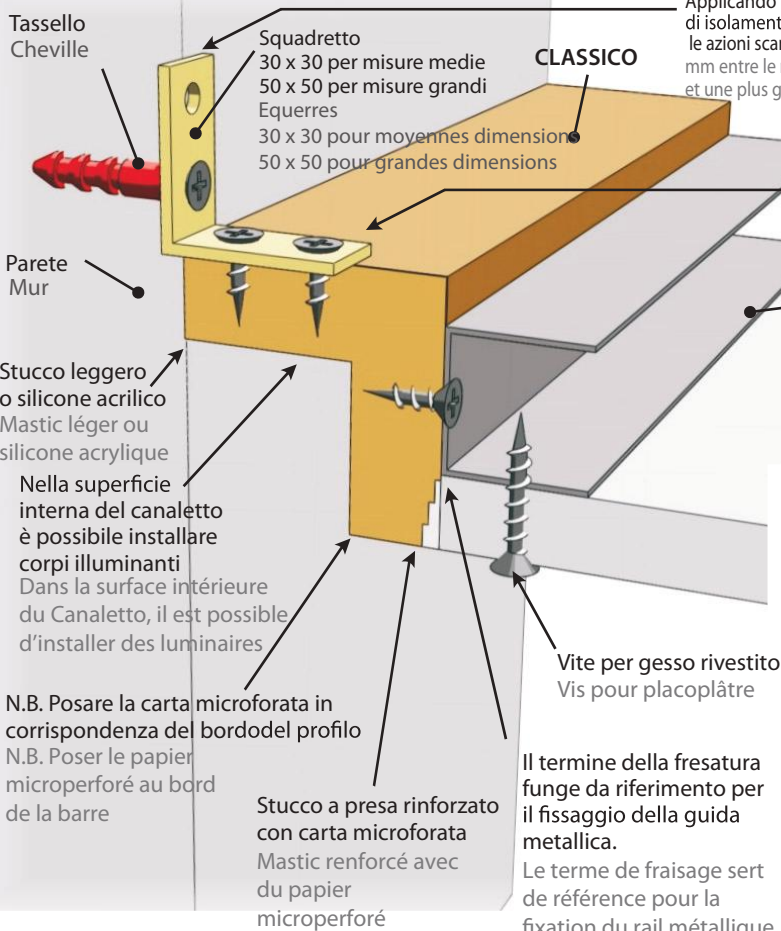
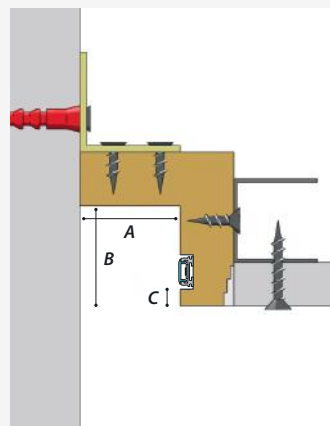

IMPORTANTE! / IMPORTANT!

Applicando il nastro biadesivo da 4 mm tra parete e canaletto si ottiene una funzione di isolamento termo-acustico ed una maggiore elasticità del controsoffitto riducendo le azioni scambiate con le pareti. / En appliquant le ruban adhésif double face de 4 mm entre le mur et le Canaletto, on obtient une fonction d'isolation thermoacoustique et une plus grande élasticité du plafond en réduisant les actions échangées avec les murs.

Applicare una sola vite universale per le misure 20x20 e 20x30
Appliquer une seule vis universelle pour les mesures 20x20 et 20x30

Guida metallica a "U"
Profilé métallique en "U"

Gesso rivestito 12,5 mm
Placoplâtre 12,5 mm

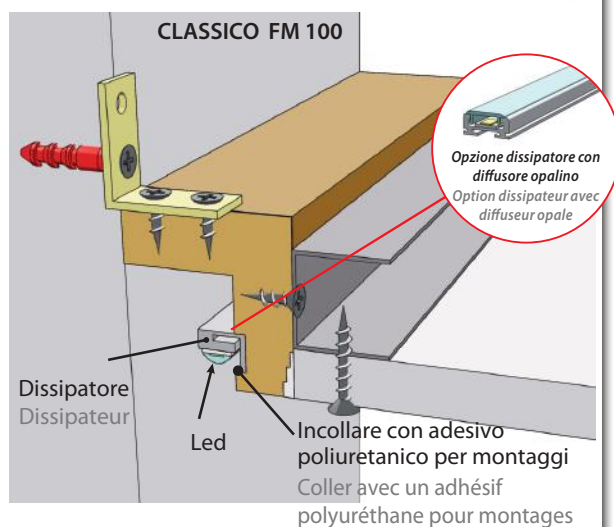

PEZZI SPECIALI E LAVORAZIONI CLASSICO

Lunghezza luce 22/25 cm circa per lato.

PIÈCES SPÉCIALES ET TRAITEMENTS CLASSICO

Longueur lumière 22/25 cm environ par côté.

CODICE / CODE	DESCRIZIONE / DESCRIPTION
pzang1212cl	pezzo speciale angolo classico 1212 / pièce spéciale angle classico 1212
pzang2020cl	pezzo speciale angolo classico 2020 / pièce spéciale angle classico 2020
pzang2030cl	pezzo speciale angolo classico 2030 / pièce spéciale angle classico 2030
pzang3020cl	pezzo speciale angolo classico 3020 / pièce spéciale angle classico 3020
pzang3030cl	pezzo speciale angolo classico 3030 / pièce spéciale angle classico 3030
pzang3050cl	pezzo speciale angolo classico 3050 / pièce spéciale angle classico 3050
pzang4040cl	pezzo speciale angolo classico 4040 / pièce spéciale angle classico 4040
pzang5050cl	pezzo speciale angolo classico 5050 / pièce spéciale angle classico 5050
pzang5030cl	pezzo speciale angolo classico 5030 / pièce spéciale angle classico 5030
pzang8050cl	pezzo speciale angolo classico 8050 / pièce spéciale angle classico 8050
pzang5080cl	pezzo speciale angolo classico 5080 / pièce spéciale angle classico 5080
pzang8080cl	pezzo speciale angolo classico 8080 / pièce spéciale angle classico 8080
pzang100100cl	pezzo speciale angolo classico 100100 / pièce spéciale angle classico 100100
pzspi1212cl	pezzo speciale spigolo classico 1212 / pièce spéciale bord classico 1212
pzspi2020cl	pezzo speciale spigolo classico 2020 / pièce spéciale bord classico 2020
pzspi2030cl	pezzo speciale spigolo classico 2030 / pièce spéciale bord classico 2030
pzspi3020cl	pezzo speciale spigolo classico 3020 / pièce spéciale bord classico 3020
pzspi3030cl	pezzo speciale spigolo classico 3030 / pièce spéciale bord classico 3030
pzspi3050cl	pezzo speciale spigolo classico 3050 / pièce spéciale bord classico 3050
pzspi4040cl	pezzo speciale spigolo classico 4040 / pièce spéciale bord classico 4040
pzspi5050cl	pezzo speciale spigolo classico 5050 / pièce spéciale bord classico 5050
pzspi5030cl	pezzo speciale spigolo classico 5030 / pièce spéciale bord classico 5030
pzspi8050cl	pezzo speciale spigolo classico 8050 / pièce spéciale bord classico 8050
pzspi5080cl	pezzo speciale spigolo classico 5080 / pièce spéciale bord classico 5080
pzspi8080cl	pezzo speciale spigolo classico 8080 / pièce spéciale bord classico 8080
pzspi100100cl	pezzo speciale spigolo classico 100100 / pièce spéciale bord classico 100100
taglio45lclassica	taglio a 45° per linea classica / coupe à 45° pour linea classica
tagliolineare	taglio lineare per linea classica / coupe linéaire pour linea classica



ANGOLO / ANGLE



SPIGOLO / BORD



TAGLIO A 45° CHIUSO
COUPE À 45° FERMÉE



TAGLIO A 45° APERTO
COUPE À 45° OUVERTE

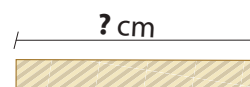

TAGLIO LINEARE /
COUPE LINÉAIRE

Accessori per CLASSICO / CLASSICO accessories

SILICONE POLIURETANICO VERNICIABILE SILICONE POLYURÉTHANE PAINTABLE



SILICONE POLIURETANICO PER L'INCOLLAGGIO DEI PROFILI
Applicabile a tutta la gamma dei nostri prodotti tranne che per il listello flessibile.

SILICONE POLYURÉTHANE POUR LE COLLAGE DES PROFILÉS
Applicable à toute la gamme de nos produits à l'exception de la barre flexible

CODICE / CODE	DESCRIZIONE / DESCRIPTION	PZ. PER CONFEZIONE PIÈCES PAR LOT	KG PER PEZZO KG PER PIECE	KG PER CONFEZIONE KG PAR LOT
silic.polSP101bia	silicone poliuretano verniciabile sp101 bia / silicone polyuréthane paintable sp101 bia	12	0,45	5,40

KIT PER IL MONTAGGIO DI ML 14,80

IL KIT CONTIENE: pz. 40 Tasselli con vite – pz. 40 Squadretti – pz. 10 Piastrine di giunzione – pz. 230 Viti universali.

KIT POUR LE MONTAGE DE ML 14,80

KIT INCLUDES: pcs. 40 Chevilles avec vis – pcs. 40 Equerres – pcs. 10 Plaques de jonctions – pcs. 230 Vis universelles.



CODICE / CODE	DESCRIZIONE / DESCRIPTION	PZ. PER CONFEZIONE PIÈCES PAR LOT	KG PER CONFEZIONE KG PAR LOT
kit3030	kit applicazione con squadretto mm 30x30 per / kit d'application avec equerre mm 30x30 pour: id1212 / id2020 / id2030 / id3020 / id3030 / id3050 / id4040 / id5030	-	1,00
kit5050	kit applicazione con squadretto mm 50x50 per / kit d'application avec equerre mm 50x50 pour: id5050 / id5080 / id8050	-	1,15
kit8080	kit applicazione con squadretto mm 80x80 per / kit d'application avec equerre mm 80x80 pour: id8080 / id100100	-	1,25

SQUADRETTI

EQUERRES



CODICE / CODE	DESCRIZIONE / DESCRIPTION	PZ. PER CONFEZIONE PIÈCES PAR LOT	KG PER CONFEZIONE KG PAR LOT
squa3030pz50	squadretto mm 30x30 / equerres mm 30x30	50	0,50
squa3030pz100	squadretto mm 30x30 / equerres mm 30x30	100	1,00
squa5050pz50	squadretto mm 50x50 / equerres mm 50x50	50	1,00
squa5050pz100	squadretto mm 50x50 / equerres mm 50x50	100	2,00
squa8080pz50	squadretto mm 80x80 / equerres mm 80x80	50	1,50

VITI UNIVERSALI 40X18

VIS UNIVERSELLES 40X18



CODICE / CODE	DESCRIZIONE / DESCRIPTION	PZ. PER CONFEZIONE PIÈCES PAR LOT	KG PER CONFEZIONE KG PAR LOT
viti4018pz250	viti universali / vis universelles	250	0,20
viti4018pz500	viti universali / vis universelles	500	0,40
viti4018pz1000	viti universali / vis universelles	1000	0,80

CARTA MICROFORATA PAPIER MICROPERFORÉ



CARTA MICROFORATA PER STUCCARE TRA GESSO RIVESTITO E PROFILI CANALETTO SMART.

PAPIER MICROPERFORÉ POUR JOINTOIMENT ENTRE PLÂTRE REVETU ET PROFILÉS CANALETTO SMART.

CODICE / CODE	DESCRIZIONE / DESCRIPTION	PZ. PER CONFEZIONE PIÈCES PAR LOT	KG PER PEZZO KG PER PIECE	KG PER CONFEZIONE KG PAR LOT
cartm25kurt	carta microforata kurt 25m / papier microperforé kurt 25m	20	0,21	4,20
cartm75kurt	carta microforata kurt 75m / papier microperforé kurt 75m	20	0,57	11,40

STUCCO A PRESA DA UTILIZZARE PRIMA DI APPLICARE LA CARTA MICROFORATA

MASTIC À UTILISER AVANT D'APPLIQUER
DU PAPIER MICROPERFORÉ



SIGILLANTE PER INCOLLARE E STUCCARE I GIUNTI TRA PROFILI E TRA PARETI

MASTIC POUR COLLER ET ENDUIRE LES JOINTS
ENTRE LES PROFILÉS ET ENTRE LES MURS



CODICE / CODE	DESCRIZIONE / DESCRIPTION	PZ. PER CONFEZIONE PIÈCES PAR LOT	KG PER PEZZO KG PER PIECE	KG PER CONFEZIONE KG PAR LOT
stucan	stucco p95 / mastic p95	-	5,00	-
col075carta	colla per carta microforata / colle pour papier microperforé	12	0,75	9,00

FASE APPLICATIVA / PHASE D'APPLICATION

Giunto lineare LINEA CLASSICA
LINEA CLASSICA Joint linéaire

Es: articolo CLASSICO
Ex: article CLASSICO

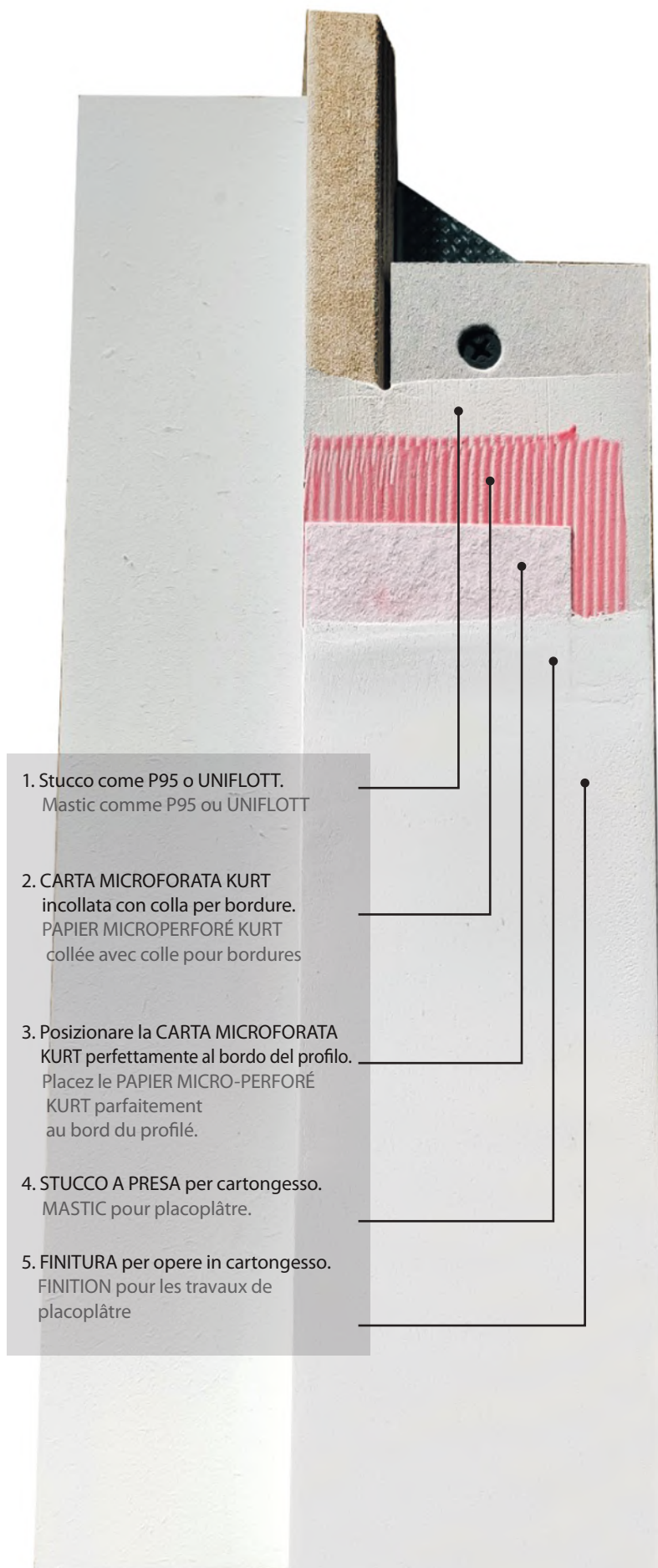
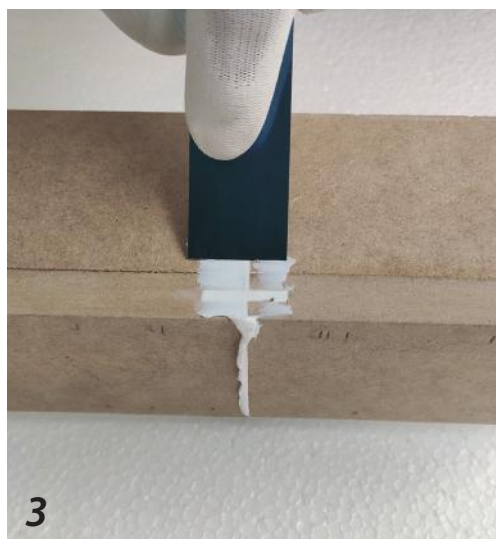
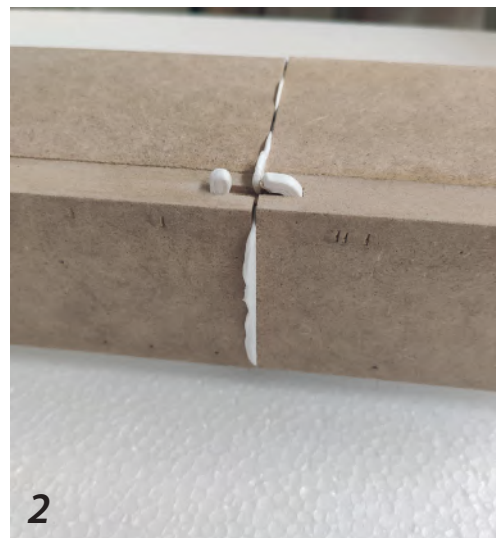
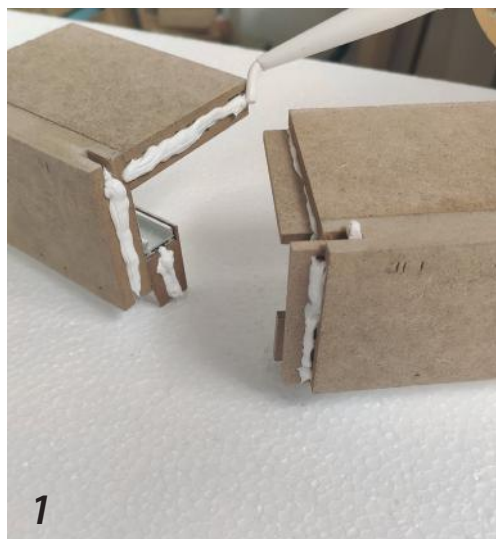

N.B.: Per tutta la LINEA CLASSICA gli inserti per giunti sono compresi nelle confezioni.

N.B.: Pour toute la GAMME CLASSIQUE les inserts pour joints sont inclus dans les emballages.

Stuccatura LINEA CLASSICA / LINEA CLASSICA Jointoiment

Es: articolo DOPPIO OPEN LED / Ex: article DOPPIO OPEN LED

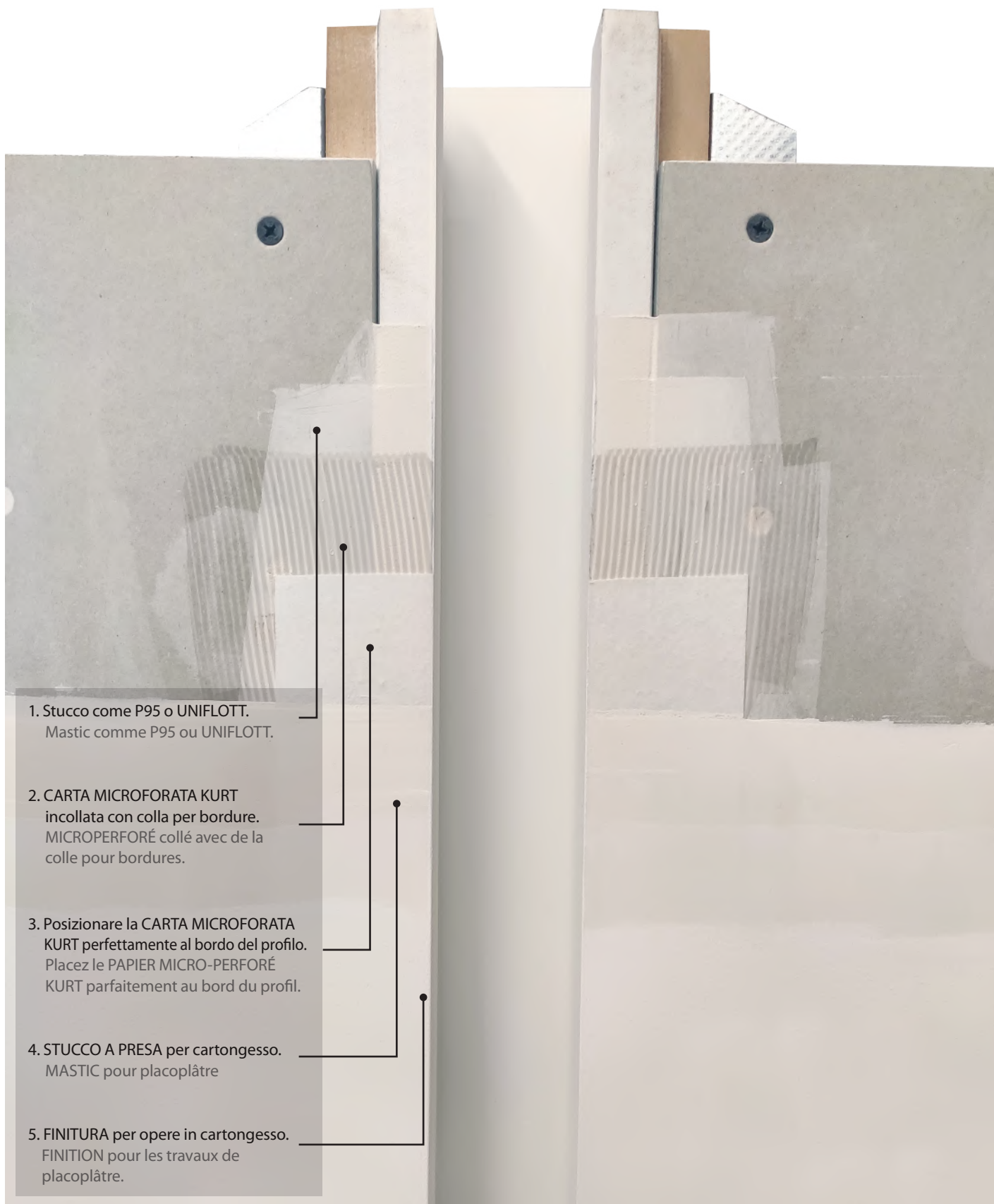

Dopo aver accostato il profilo alla lastra di cartongesso riempire la fessura con uno stucco tipo P95, poi applicare uno strato di colla per bordure sulla superficie con una spatola dentata e successivamente affogare in un letto di colla la carta microforata coprendo completamente il bordo del profilo, subito dopo stendere la carta in maniera omogenea e delicata con una spatola eliminando le bolle d'aria; lasciare asciugare per almeno 24 ore. Infine procedere con le restanti due passate di stucco a presa per cartongesso rispettando i tempi di essiccazione.

Après avoir couplé le profilé à la plaque de placoplâtre, remplir la fente avec un mastic de type P95, puis appliquer une couche de colle à bordures sur la surface avec une spatule crantée, puis noyer le papier microperforé dans un lit de colle en couvrant complètement le bord du profilé, immédiatement après, étaler le papier de manière homogène et en douceur à l'aide d'une spatule en éliminant les bulles d'air; laisser sécher pendant au moins 24 heures. Enfin, procéder avec les deux autres couches de mastic pour les placoplâtre en respectant les temps de séchage.